

**SEAGULL**   
SAIL ON EARTH



**CHAR À VOILE** Landyacht

**BIPLACE**

**BIPLACE**  
**MANUEL**  
DU PROPRIÉTAIRE

*Owner's manual*

# DESCRIPTION TECHNIQUE Technical description

Vous êtes le propriétaire d'un char BIPLACE de la marque **SEAGULL**.

Ce manuel vous aidera à l'utiliser en toute liberté.

Pour votre sécurité, veuillez lire attentivement le présent manuel et suivre l'ensemble des instructions d'assemblage. Le non-respect de ces instructions pourrait entraîner des situations dangereuses.

Nous vous recommandons fortement de porter un casque et des chaussures fermées lorsque vous pratiquez le char à voile. Assurez-vous que les conditions météo soient clémentes et correspondent à votre niveau de pratique.

**Informez-vous auprès des services de surveillance de la plage et de tourisme local sur les éléments à connaître et les éventuels dangers que présentent les sites.**

*You are the owner of a BIPLACE landyacht made by **SEAGULL**.*

*This manual will help you to use it with total freedom. For your safety, please read it carefully and follow all assembly instructions. Not following these instructions could lead to accidents. We highly recommend wearing a helmet and closed shoes when you practice. Consult the weather conditions before starting to ride.*

*Ask for information from beach lifeguard services and local tourism on conditions and possible dangers at sites.*



**Longueur / Length**

345 cm

**Largeur / Width**

210 cm

**Longueur coque / Shell length**

232 cm

**Largeur coque / Shell width**

110 cm

**Poids châssis / Chassis weight**

69 kg

**Charge max / Max load**

200 kg

**Surface de voile / Sail surface**

de 3 à/to 6.6 m<sup>2</sup>

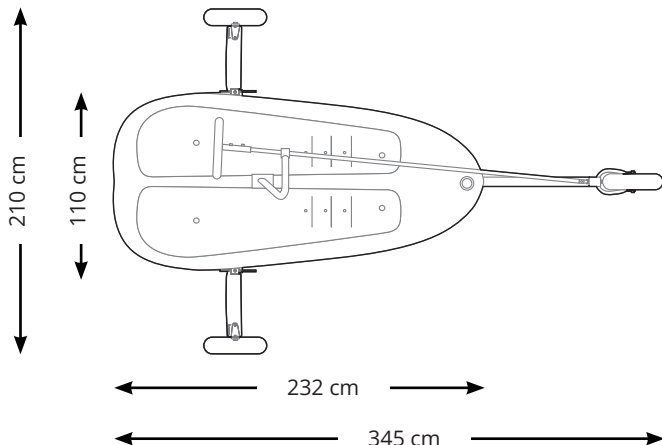

# LISTE DES PIÈCES Parts list



1



2



3



4



**1** Coque, châssis et direction  
*Shell, chassis and steering unit*

**2** Volant  
*Steering wheel*

**3** Essieux (droit et gauche)  
*Axles (right and left)*

**4** Roues arrière  
*Rear wheels*

# ASSEMBLAGE Assembly

## ① MONTAGE DES ESSIEUX ET DES ROUES *Axles and wheels settings*

- A** Enlever l'écrou de l'essieu.  
Glisser l'extrémité blanche de l'essieu sous la coque jusqu'à ce que l'extrémité rentre dans le support et que la vis passe à travers le trou en sortie de châssis.
- B** Serrer la vis avec l'écrou sur le support d'essieu.
- C** Dévisser l'écrou et enlever la rondelle de l'axe.  
Insérer la roue sur l'axe.  
Ajuster, si besoin, l'entretoise se situant dans la roue pour que l'axe passe.
- D** Serrer la roue avec la rondelle puis avec l'écrou.

- A** Take off the nut from the axle.  
Insert the white end axle under the shell until the extremity goes inside the support and the screw faces the hole on the chassis side.
- B** Screw with the nut on the axle support.
- C** Unscrew the nut and take off the ring of the axis.  
Put the wheel on the axis.  
Adjust, if necessary, the spacer inside the wheel so that the axis can go inside.
- D** Tighten the wheel with the ring then with the nut.

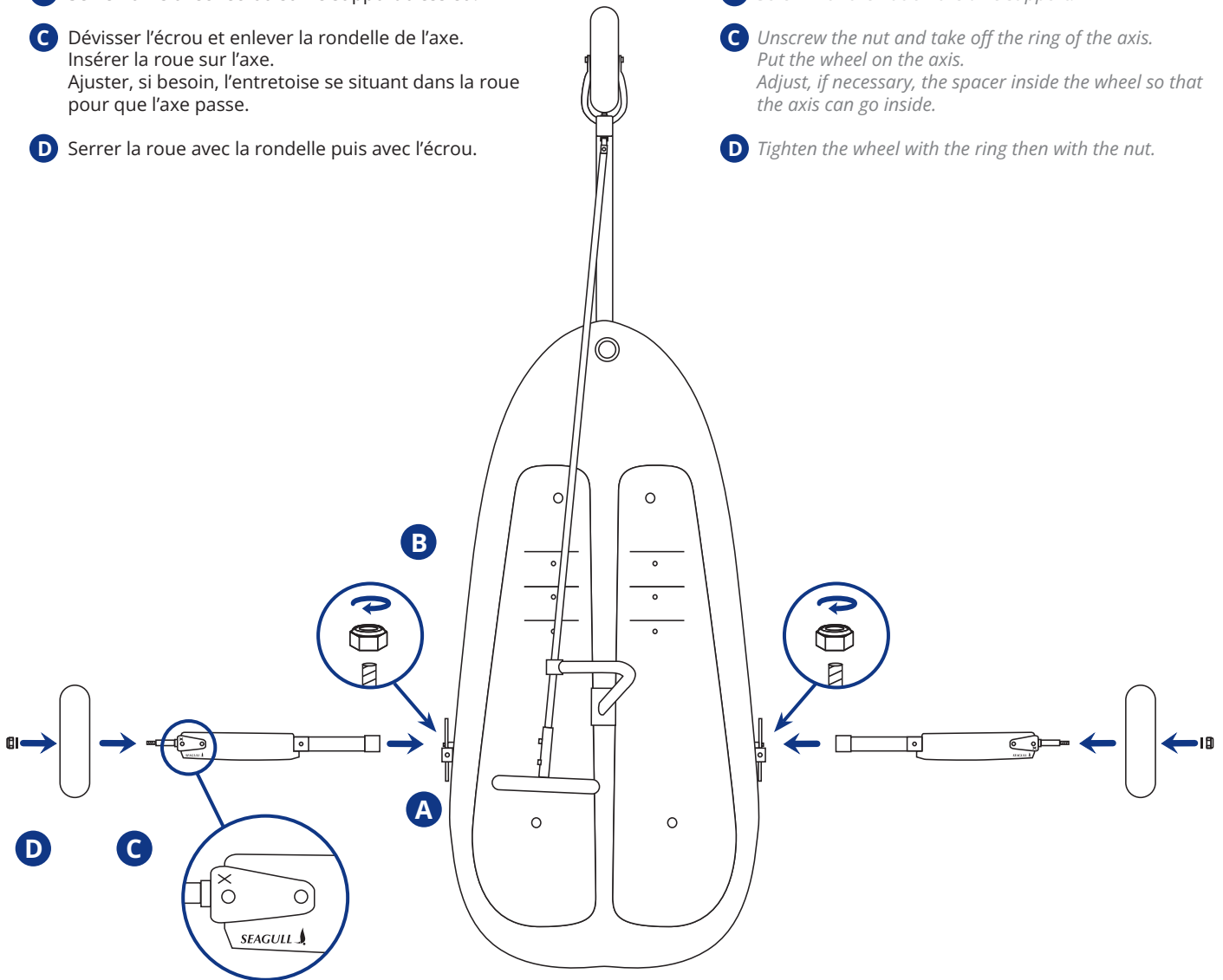

**La croix gravée sur les essieux doit être dirigée vers le ciel et le logo Seagull vers l'arrière.**  
*The cross engraved on the axles must be up and the Seagull logo at the back.*

# ASSEMBLAGE Assembly

## ② MONTAGE VOLANT *Steering wheel setting*

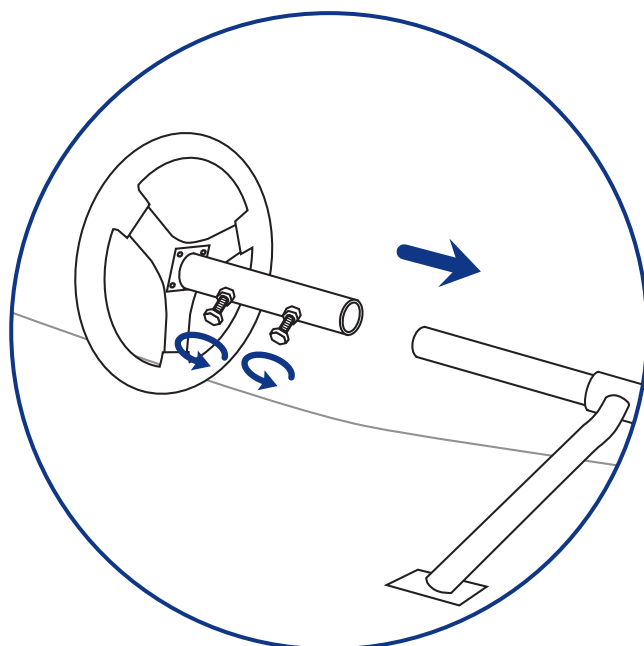

Desserrer les 2 vis situées sur le volant.

*Loosen the 2 screws on the steering wheel.*

Installer le volant sur la colonne de direction.

*Put the steering wheel on the steering column.*

Serrer avec les 2 vis.

*Screw with the 2 screws.*



## ③ PRESSION DES PNEUS *Tires pressure*

	Pneu / Tire 4.80/4.00-8		Pneu dune / Big foot tire	
	Roues arrière <i>Rear wheels</i>	Roue avant <i>Front wheel</i>	Roues arrière <i>Rear wheels</i>	Roue avant <i>Front wheel</i>
Par défaut <i>By default (bar)</i>	± 1.6	± 0.8	± 0.5	± 0.4
Surface molle et tendre <i>Soft surface (bar)</i>	1.2	0.6	0.4	0.3
Surface dure <i>Hard surface (bar)</i>	2	1.2	0.6	0.4

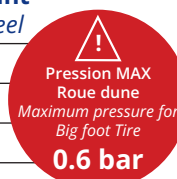

# ASSEMBLAGE Assembly

## ④ GRÉEMENT *Sail and rig*

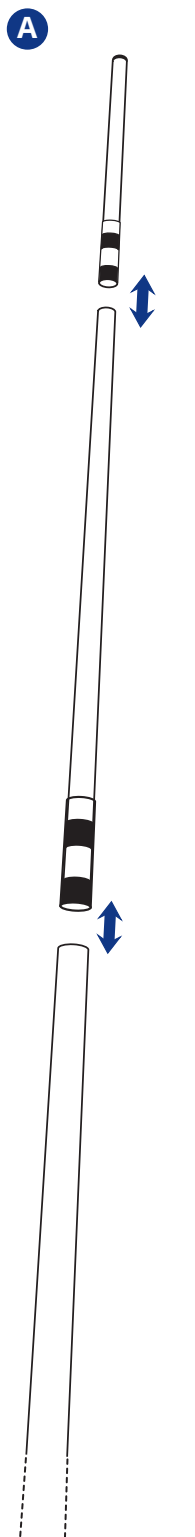

**A** Assembler le mât puis l'insérer dans le fourreau de voile. Positionner la tête sur le haut du mât.

*Build up your mast and insert it in the sail's sleeve.  
Put the top webbing on top of the mast.*

**B** Fixation bôme  
• dame de nage  
• garcette  
• bout d'étarquage  
*Boom setting*  
• mast fork  
• lanyard  
• stretching rope

**C** Passage de l'écoute de voile.  
*Sail sheet course.*



bout d'étarquage  
*stretching rope*

dame de nage  
*mast fork*

garcette  
*lanyard*

# ASSEMBLAGE Assembly

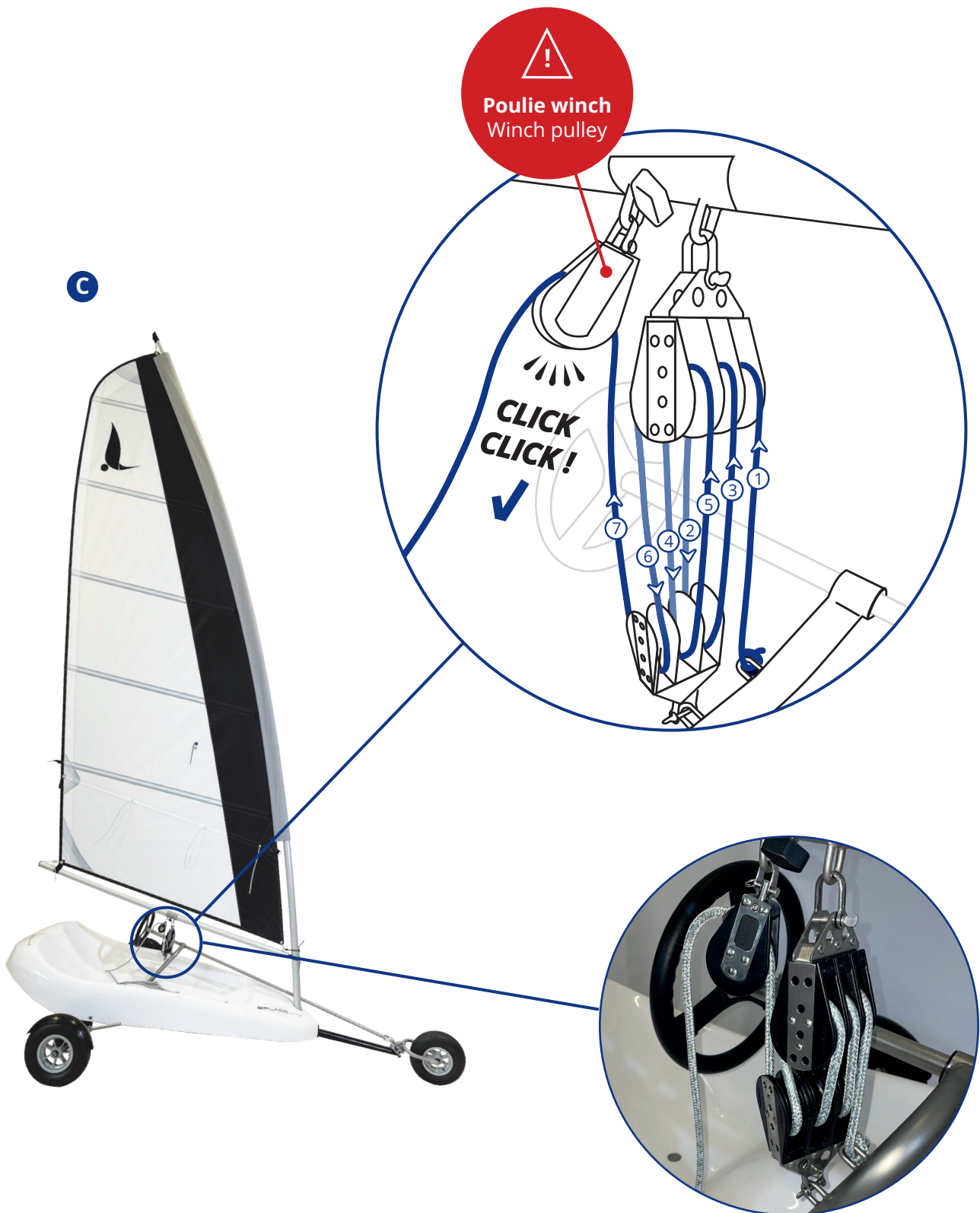

# ASSEMBLAGE Assembly

## ⑤ PRISE DE RIS *Take a reef*



Avant Before



# ASSEMBLAGE Assembly



- 1 Coucher le char face au vent.  
*Lay the landyacht facing upwind.*
- 2 Retirer la garcette.  
*Withdraw the lanyard.*
- 3 Défaire le bout d'étarquage.  
*Undo the stretching rope.*
- 4 Desserrer le nœud du cordage de la tête (libérer 80 cm de bout).  
*Loosen the knot of the cord of the top webbing (release 80 cm of cord).*
- 5 Abaisser la voile (de 80 cm environ).  
*Lower the sail (about 80 cm).*
- 6 Ouvrir la manille.  
*Open the shackle.*
- 7 Sortir la bôme de la sangle noire de la voile.  
*Take out the boom from the black strap of the sail.*
- 8 Plier le coin de la voile puis la rouler jusqu'aux élastiques.  
*Fold the wedge of the sail then furl it up to the elastics.*
- 9 Serrer la voile roulée avec les 3 élastiques.  
*Tighten the sail with the 3 elastics.*
- 10 Remettre la bôme dans la sangle noire de ris.  
*Put the boom in the reef black rear strap.*
- 11 Refixer la manille sur l'œillet de ris de la voile.  
*Put back the shackle on the reef eyelet.*
- 12 Remettre la garcette avec un nœud plat.  
*Put back the lanyard with a flat knot.*
- 13 Refixer la tête.  
*Refix the top webbing.*
- 14 Relever le char.  
*Lift up the landyacht.*
- 15 Refixer le bout d'étarquage avec un nœud demi-clé.  
*Retie the stretching rope with a half key knot.*

Après After

## ⑥ MISE EN PLACE ROUE DUNE À L'AVANT Setting front big foot wheel

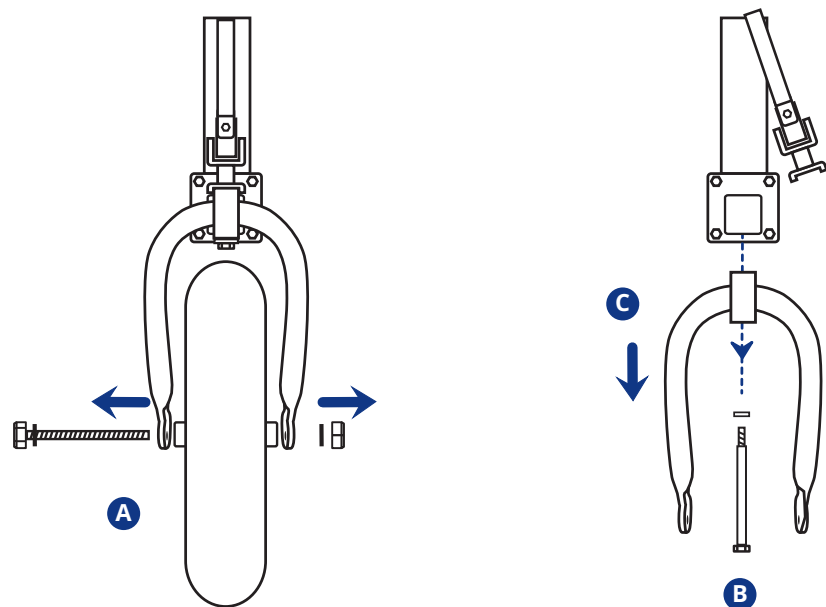

Conseil : surélever légèrement l'avant du char.  
Advice: raise slightly the front of the landyacht.

- A** Enlever la roue.  
Take off the wheel.
- B** Avec une clé 19, dévisser l'axe.  
With a monkey wrench 19, unscrew the axle.
- C** Sortir l'axe puis la fourche.  
Take out the axle then the fork.
- D** Positionner la fourche dune.  
Install the big foot fork.
- E** Remettre la rondelle et revisser l'axe.  
Put back the ring and screw back the axle.
- F** Installer la roue dune.  
Install the big foot wheel.

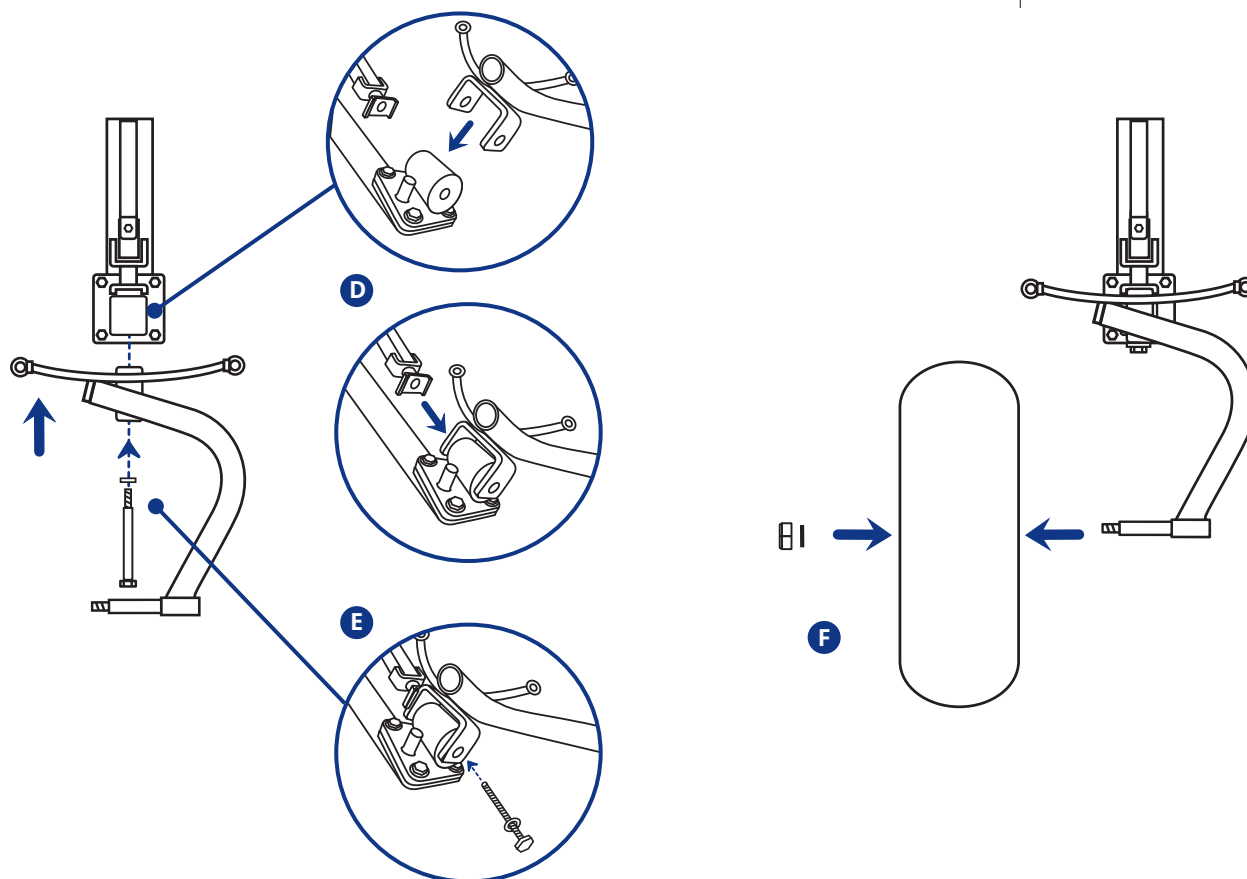

# OPTIONS



**Garde-boue avant**  
*Front mudguard*



**Garde-boue arrière**  
*Back mudguard*



**Jante aluminium**  
*Aluminium rim*



**Roue dune**  
*Big foot wheel*

⚠ **P.max : 0,6 bar**  
Avant / Front : 0,4 bar  
Arrière / Rear wheel : 0,5 bar



**Fourche dune**  
*Big foot fork*



**Patin**  
*Skate*



**Ceinture de maintien**  
*Seatbelt*



**Frein roue dune**  
*Brake for big foot wheel*



**Assise matelassée**  
*Quilted seat*



**Harnais de maintien**  
*Harness*

# CHOISIR SA VOILE Choose your sail

Force du vent / Wind Speed						
Nœud / Knots	1-6	7-10	11-15	16-21	22-27	+ de 28 nœuds
Beaufort	0-2	3	4	5	6	7 et +
Poids total des pilotes (kg) Total weight of the pilot	Surface de voile / Sail area (m <sup>2</sup> )					
40-70	Restez calme et attendez que le vent monte  <i>Keep calm and wait for the wind</i>	6,6	5	4	3	Restez chez vous, à moins que vous ne soyez un pilote aguerri  <i>Better to stay at home unless you are an expert</i>
70-100		6,6	6	5	4	
100-150		6,6	6,6	5	4	
+ 150		6,6	6,6	6	4	

Selon votre lieu de pratique, de vos compétences, etc..., ces données seront à adapter.  
*These informations have to be adjusted according to your terrain, your skills...*

## CHECK LIST

- 1 Vérifier les serrages avant chaque séance (châssis, volant, support d'essieux, essieux, fusées, roues, fourche).  
*Check any tightening before each session (chassis, steering wheel, axles, spindles, wheels, fork).*
- 2 Nettoyer (rincer à l'eau claire) le char après chaque sortie.  
*Wash (with clean water) your landyacht after each use.*
- 3 Vérifier régulièrement l'état des roulements : changer le/les roulement(s) si bruit suspect ou roulement non régulier.  
*Check regularly the ball bearings condition : change it, if it makes any noise or does not turn smoothly.*
- 4 Contrôler régulièrement les emboîtements et les renforts du mât. Si une partie de mât est abîmée ou tordue, ne pas hésiter à la changer (sinon risque de dégradation de la voile).  
*Check regularly the adjustments and reinforcements of the mast. Any degraded part should be replaced (otherwise risk of sail's damages).*



## Looking for help ?

3 rue des Glénans  
56880 PLOEREN  
FRANCE,  
tel: +33 (0)2 97 400 600  
[info@seagull.fr](mailto:info@seagull.fr)  
[www.seagull.fr](http://www.seagull.fr)

